



CUSTOM EDITIONS



CATÁLOGO 2024

ÍNDICE

A MARCA ORIGINAL	1
O MUNDO MOLESKINE®	2
EDIÇÕES PERSONALIZADAS	4
PERSONALIZAÇÃO	5
TÉCNICAS DE PERSONALIZAÇÃO	6
CLASSIC NOTEBOOK POCKET	8
CLASSIC NOTEBOOK LARGE	10
CLASSIC NOTEBOOK X-LARGE	12
CLASSIC NOTEBOOK EXPANDED	14
CLASSIC NOTEBOOK MEDIUM	15
CAHIER JOURNALS	16
PASSION JOURNAL	18
GIFTBOX MOLESKINE®	19
SMART WRITING SET	20
BUSINESS BACKPACK	21



A MARCA ORIGINAL

Um ícone cultural

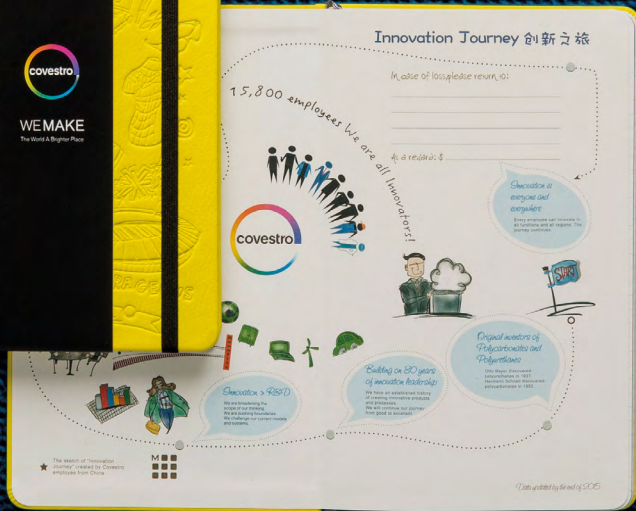
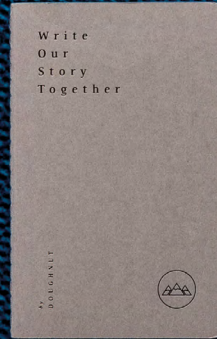
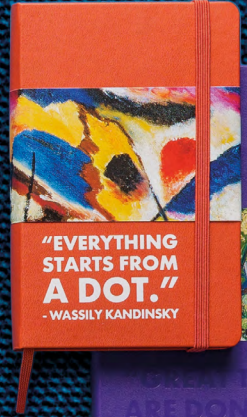
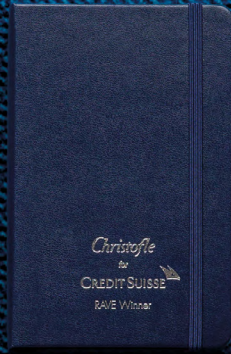
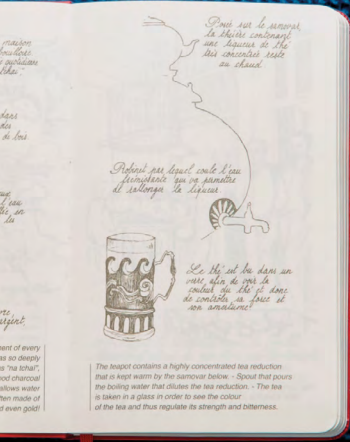



O MUNDO MOLESKINE®

O LENDÁRIO CADERNO

O caderno Moleskine® é o herdeiro e sucessor do lendário caderno utilizado por artistas e intelectuais ao longo dos últimos dois séculos, incluindo Vincent Van Gogh, Pablo Picasso, Ernest Hemingway e Bruce Chatwin.

Hoje em dia, é celebrado, na cultura pop, como um ícone contemporâneo, um espaço em branco convidativo onde as suas palavras e esboços conduzem a uma criatividade em constante evolução.



O NOSSO MANIFESTO

Na Moleskine®, acreditamos no poder intemporal da escrita como uma expressão essencial da civilização humana, um ato poderoso para soltar as rédeas ao gênio humano e encorajar o desenvolvimento e a troca da alfabetização e do conhecimento. Numa era tecnológica acelerada, celebramos com orgulho a arte do toque humano; o prazer duradouro de colocar a caneta no papel para soltar as rédeas à sua voz única. Celebramos o gesto solene, reflexivo e meditativo da caneta deslizando por uma página em branco; o romantismo de elaborar uma história pessoal para gravar uma memória vitalícia e deixar uma marca distintiva em toda a sua beleza única. Escrever à mão é universal e profundamente pessoal. É uma forma reflexiva de expressar o seu verdadeiro eu e de se ligar aos outros de uma forma muito íntima, mas universalmente acessível.

Deslize a caneta pelo papel e solte as rédeas à sua voz única.



ESCREVA A SUA HISTÓRIA

"Cada caderno Moleskine® é um livro ainda a ser escrito e uma história à espera de ser contada".

Maria Sebgondi, cofundadora da Moleskine® e Presidente da Fundação Moleskine®.



UMA HISTÓRIA CRIATIVA

No seu livro "The Songlines", Chatwin conta a história do pequeno caderno preto. Em 1986, o fabricante, uma pequena empresa familiar com sede na cidade francesa de Tours, entrou em falência. "Le vrai moleskine n'est plus" [O verdadeiro moleskine não é mais] foram as palavras lapidares que pôs na boca do dono da livraria situada na Rue de l'Ancienne Comédie, onde costumava comprar os seus cadernos. Chatwin decidiu comprar todos os cadernos que conseguiu encontrar antes da sua partida para a Austrália, mas não foram suficientes.

Em 1997, a empresa agora conhecida como Moleskine® trouxe de volta à vida o lendário caderno.



COMUNIDADE myMOLESKINE

Uma comunidade de artistas com um amor compartilhado pelo papel e Moleskine®. myMoleskine® é uma biblioteca viva de criações inspiradas no caderno Moleskine®. Tem 365.000 membros registados e 24.000 obras de arte guardadas.



FOLD MAGAZINE

A Fold Magazine (Revista Dobrável) representa o coração cultural da marca: cada história explora ideias, pessoas e lugares na vanguarda da cultura contemporânea.



FERRAMENTAS CRIATIVAS PARA UMA MUDANÇA SOCIAL

Um programa a longo prazo de apoio a organizações criativas em todo o mundo. O programa Ferramentas Criativas para a Mudança Social capacita as comunidades desamparadas, fornecendo ferramentas criativas para fomentar a autoexpressão e alimentar o pensamento criativo. CT4SC é uma iniciativa conjunta da Fundação Moleskine® e da empresa Moleskine®.



FUNDAÇÃO MOLESKINE®

A Fundação Moleskine® é uma organização sem fins lucrativos que acredita que o acesso à criatividade e à educação de qualidade é a chave para criar uma mudança social sistêmica.

Fundação utiliza uma educação não convencional para encorajar os jovens marginalizados a aceder a competências criativas, libertando o seu potencial e transformando as suas comunidades.





EDIÇÕES PERSONALIZADAS

Toda a empresa tem uma história: deixe-nos contar a sua

No competitivo mundo de hoje, não é necessariamente o produto ou o serviço que faz sobressair uma empresa, mas a sua história. Um património acumulado ao longo de gerações. É a capacidade de dar respostas inovadoras aos desafios aquilo que diferencia uma empresa dos seus concorrentes.

A Moleskine® ajuda as empresas a contar as suas histórias.



CONTAR HISTÓRIAS PARA VENDER

Sempre é uma boa altura para criar uma edição personalizada Moleskine®: vender um objeto personalizado exclusivo, organizar um **evento de formação** para os seus empregados, oferecer um **presente aos seus clientes**, aliados ou sócios, **comunicar o lançamento de um novo produto** ou **consolidar a identidade da sua marca**.

PORQUÊ ESCOLHER MOLESKINE®?

A Moleskine® é uma **marca icónica global**, com um **património artístico e cultural** rico, sinónimo de design clássico e contemporâneo. Os artigos que cria não são só presentes belos e de qualidade, bem concebidos e duradouros, mas também estão profundamente ligados aos seus valores de identidade pessoal, memória e imaginação.





PERSONALIZAÇÃO

Inicie o seu projeto e comece a contar a sua história

Os nossos cadernos são livros para serem escritos, as nossas malas são recipientes para serem enchidos e os nossos utensílios de escrita são combustível para comunicar. Oferecemos artigos simples, funcionais e cuidadosamente concebidos, que se podem tornar poderosos comunicadores para as melhores marcas do mundo.

Comece a contar a sua história.

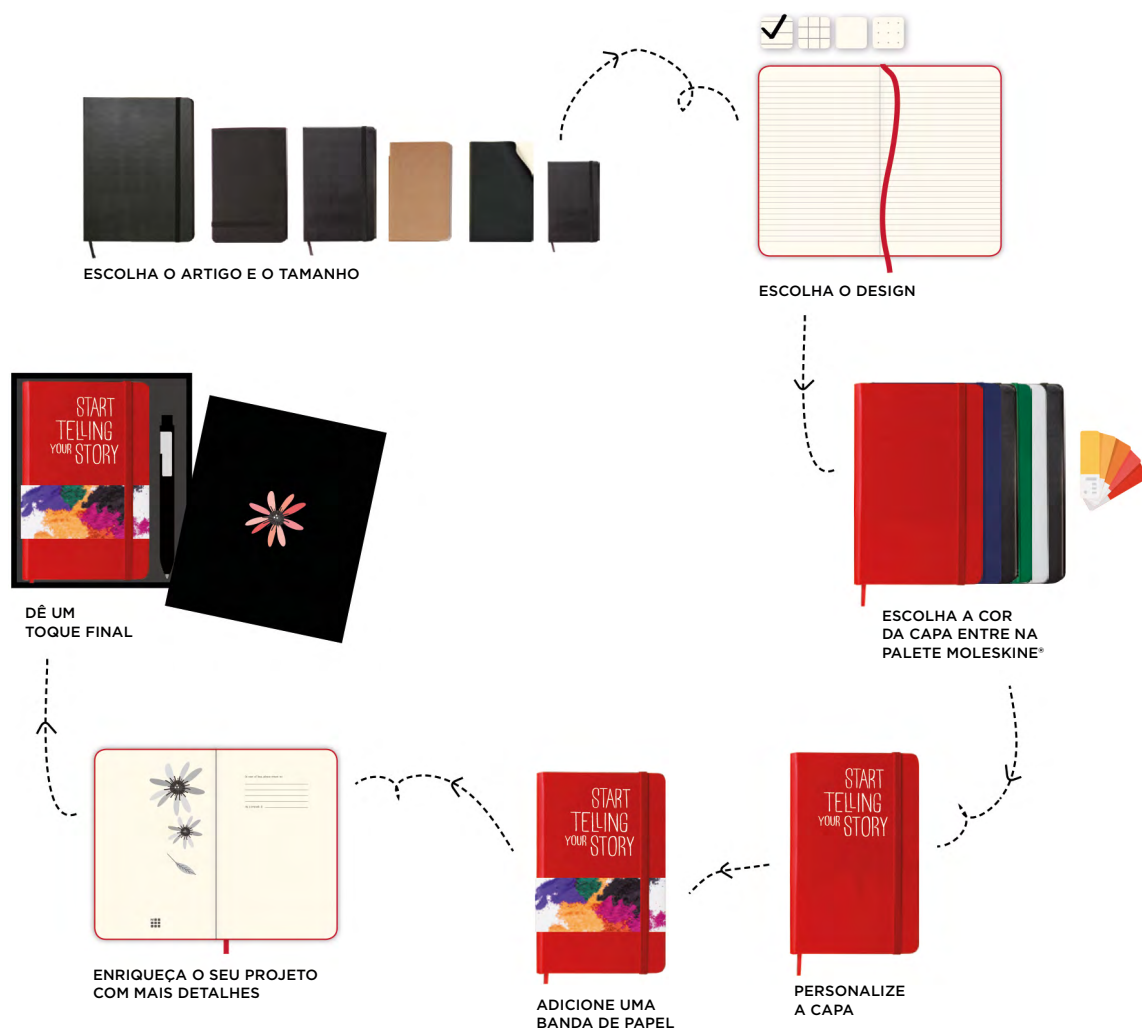



TÉCNICAS DE PERSONALIZAÇÃO

Há muitas formas de aplicar a identidade de uma empresa nos artigos Moleskine®, desde as técnicas clássicas de impressão até aos últimos avanços tecnológicos. Saiba mais sobre cada uma delas abaixo.

Tenha em conta que os resultados da estampagem ou serigrafia podem apresentar variações. A nossa equipa irá ajudá-lo a tomar a melhor decisão técnica para comunicar a sua história.

DEBOSSING

Semelhante à anterior, estampagem sensível ao tato. A diferença é a ausência de folhas coloridas no relevo, mantendo a cor original do caderno para atingir um efeito elegante, mas discreto.



SERIGRAFIA

Um dos mais antigos métodos de impressão ainda hoje em uso, cujo resultado final é de cores vivas e atraentes.

Pode replicar praticamente qualquer cor e, por isso, serve sempre para imprimir logótipos e cores institucionais. Esta técnica funciona bem em trabalhos de uma a quatro cores.



HOT STAMPING

É uma técnica usada já há milhares de anos para decorar objetos com folhas de ouro. Cria um relevo que se sente ao toque com um resultado marcante e elegante.

Está disponível para as edições personalizadas numa variedade de cores, incluindo metálicas (geralmente ouro, prata, cobre ou bronze).



BRITEPIX™

Uma técnica inovadora que permite a reprodução a cores de texto e imagens, exceto cores metálicas, numa grande variedade de superfícies. É uma excelente forma de captar as imagens mais desafiantes.



OFFSET

Uma técnica que substituiu a tipografia e a litografia devido à sua maior qualidade, maior velocidade de rotação e menores custos de produção. Uma técnica de impressão em papel que, na Moleskine®, utilizamos para todos os nossos acessórios de papel, tais como destacáveis, faixas de papel, folhetos ou caixas de presente. Disponível apenas para acessórios de papel e projetos específicos.





EVENTOS MEMORÁVEIS

A sua marca será associada com:

- > Imaginação: Os cadernos Moleskine® são plataformas abertas à criatividade. Grandes artistas plasmaram neles os seus esboços!
- > Identidade pessoal: Um caderno Moleskine® acaba fazendo parte da personalidade de quem o tem consigo. Trata-se de uma ferramenta compacta e inteligente, que ajuda a expressar as opiniões e os gostos de cada um.
- > Um ícone cultural: Um caderno Moleskine® relaciona o seu proprietário com a arte, a literatura e a cultura em geral.
- > Alta qualidade: Os cadernos Moleskine® seguem um elaborado processo de fabrico e oferecem acabamentos perfeitos.

MARCA A DIFERENÇA

Um caderno Moleskine® distingue-se pelos seguintes elementos:

- > Fita elástica
- > Marcador de leitura
- > Bolso interior expansível feito de cartolina e tecido
- > Cantos arredondados
- > Nota na primeira página “No caso de perda...”
- > Papel de cor marfim, certificado FSC

PARA TODAS AS OCASIÕES

- > Ações de identidade corporativa
- > Meios de comunicação
- > Conferências e seminários
- > Programas de formação
- > Ações de comunicação interna
- > Presentes de empresa
- > Programas de incentivos



CLASSIC NOTEBOOK POCKET 9 X 14 CM

HARD COVER - 15054

SOFT COVER - 15096

Clássico e elegante



BLACK



BLACK



*Um caderno de bolso,
o formato ideal para
levar para todo o lado!*

HARD COVER - 15054

HARD COVER - 15054

SOFT COVER - 15096



BLACK



SAPPHIRE
BLUE



SCARLET
RED*



PRUSSIAN
BLUE*



BLACK



SAPPHIRE
BLUE

OUTRAS OPÇÕES A PEDIDO



WHITE

OPÇÕES A PEDIDO



BLACK

*Enquanto os stocks durarem

Quantidade mínima de encomenda 25 v.

Personalização:

- A SP:** máx. 1 cor
- B DB:** Transparente
- C BP:** britePix™
- D DG:** Quadricromia em faixa de papel exterior
- E HS:** máx. 1 cor

Hard cover pocket
15054

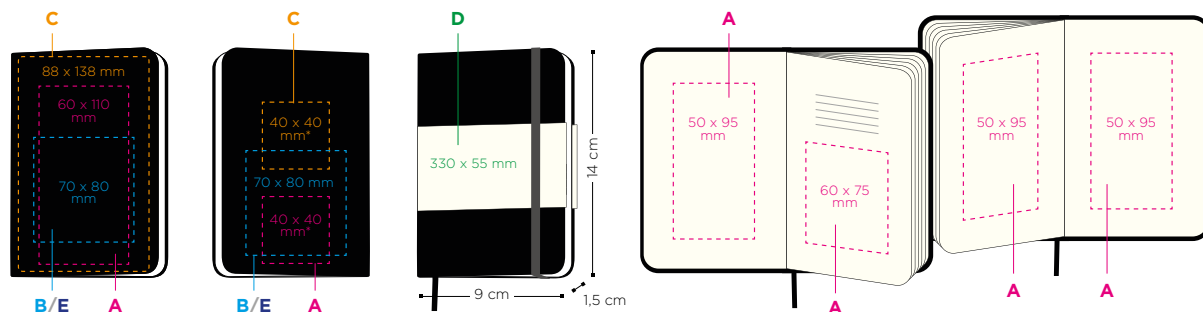

Soft cover pocket
15096

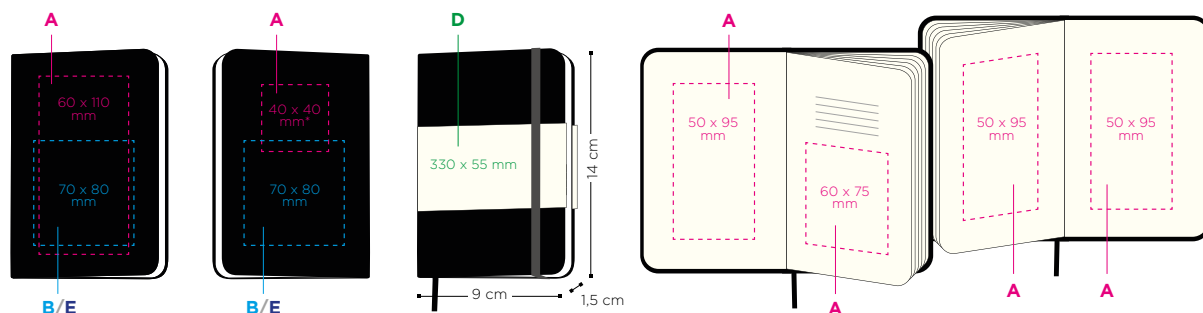

*A posição ou a altura das áreas de impressão podem variar. Consultar pedidos.

Páginas interiores:

192   15054

192  15059

Papel marfim, 70 g/m²

Técnicas de impressão:



(SP) SERIGRAFIA



(DB) DEBOSSING



(DG) QUADRICROMIA



(BP) britePix™



(HS) HOT STAMPING

-  PRETO
-  OURO (871 C)
-  PRATA (877 C)
-  BRANCO
-  TRANSPARENTE





CLASSIC NOTEBOOK LARGE 13 X 21 CM

HARD COVER - 15056

SOFT COVER - 15065



SCARLET
RED

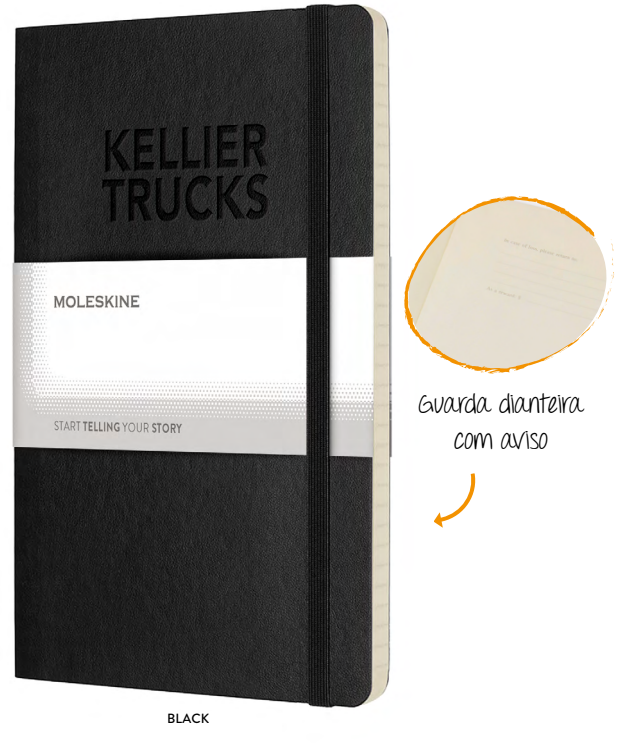

BLACK

Paperband: escolha entre
standard ou personalizada!

HARD COVER - 15056



HARD COVER - 15056



SOFT COVER - 15065



SOFT COVER - 15065



OUTRAS OPÇÕES A PEDIDO

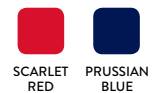
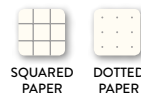

*Enquanto os stocks durarem

quantidade mínima de encomenda 25 v.

Personalização:

- A SP:** máx. 1 cor
- B DB:** Transparente
- C BP:** britePix™
- D DG:** Quadricromia em faixa de papel exterior
- E HS:** máx. 1 cor

Hard cover large
15056

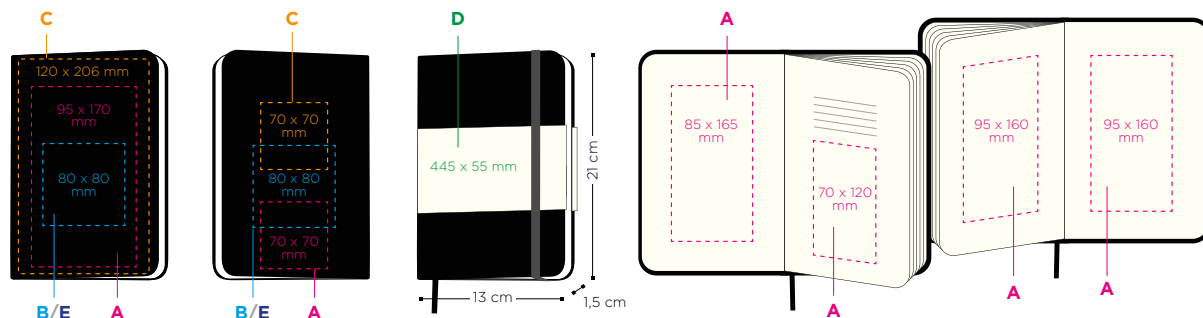

Soft cover large
15065

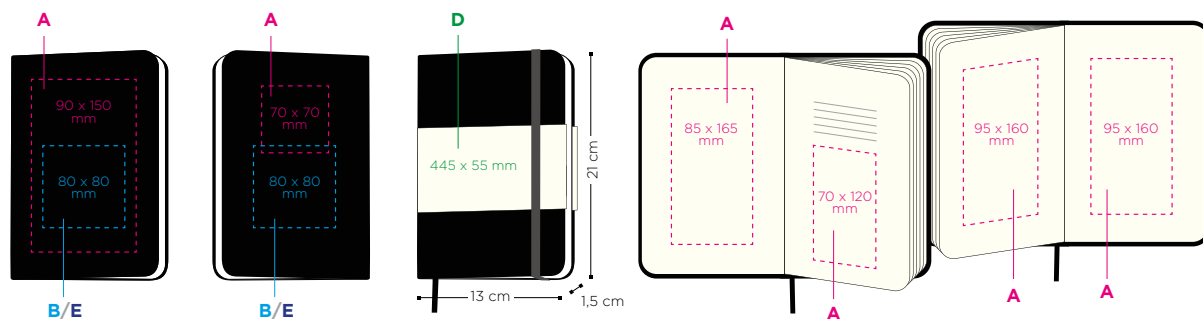

Páginas interiores:

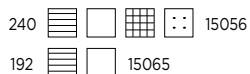

Papel marfim, 70 g/m²

Técnicas de impressão:

SP	DB	DG	BP	HS	<input checked="" type="checkbox"/> PRETO <input checked="" type="checkbox"/> OURO (871 C) <input checked="" type="checkbox"/> PRATA (877 C) <input type="checkbox"/> BRANCO <input type="checkbox"/> TRANSPARENTE	
(SP) SERIGRAFIA	(DB) DEBOSSING	(DG) QUADRICROMIA	(BP) britePix™ 	(HS) HOT STAMPING		



CLASSIC NOTEBOOK X-LARGE 19 X 25 CM

HARD COVER - 15097

SOFT COVER - 15094

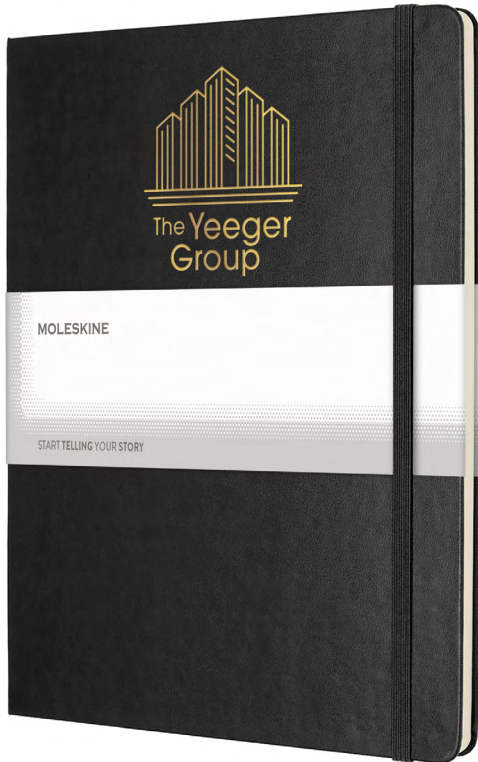

BLACK



BLACK



Formato XL para as
suas grandes ideias!

HARD COVER - 15097

SOFT COVER - 15094



BLACK SAPPHERE BLUE PRUSSIAN BLUE* SCARLET RED*



BLACK SAPPHERE BLUE

OUTRAS OPÇÕES A PEDIDO



WHITE PLAIN PAPER DOTTED PAPER



UNDERWATER BLUE KHAKI BEIGE DOTTED PAPER SQUARED PAPER

*Enquanto os stocks durarem

Quantidade mínima de encomenda 25 v.

Personalização:

- A SP:** máx. 1 cor
- B DB:** Transparente
- C DG:** Quadricromia em faixa de papel exterior
- D HS:** máx. 1 cor

Hard cover X-Large
15097

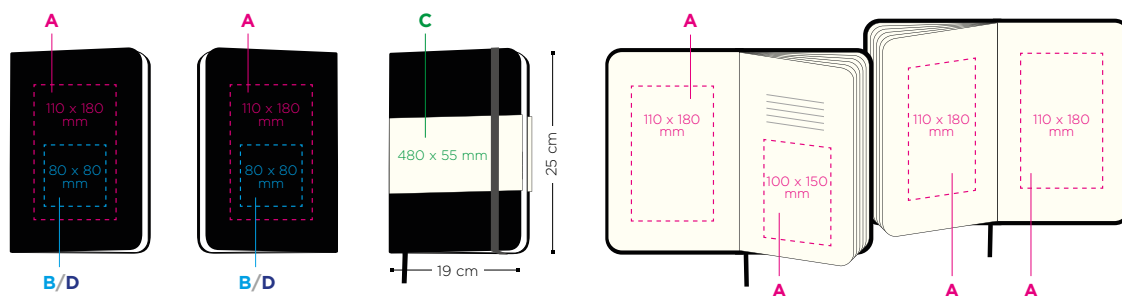

Soft cover X-Large
15094

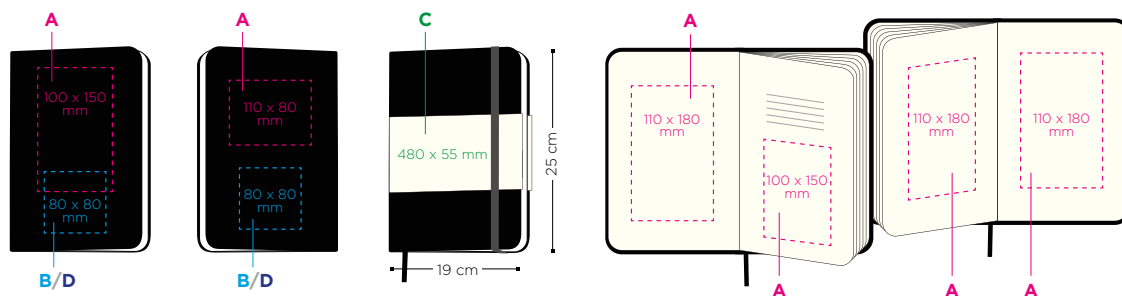

Páginas interiores:

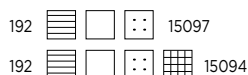

Papel marfim, 70 g/m²

Técnicas de impressão:





CLASSIC NOTEBOOK EXPANDED 13 X 21 CM

15105

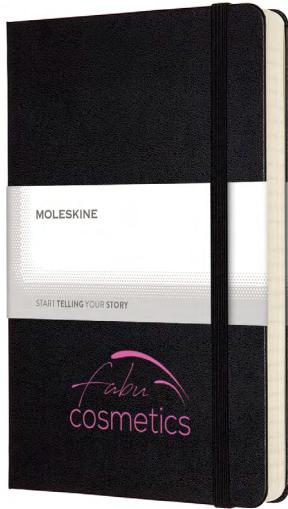

Mais páginas
para mais conteúdo.
400 páginas. 2 marcadores.



BLACK*

Também disponível
em capa mole

Quantidade mínima de encomenda 25 u.

Personalização:

- A SP:** máx. 1 cor
- B DB:** Transparente
- C DG:** Quadricromia em faixa de papel exterior
- D HS:** máx. 1 cor

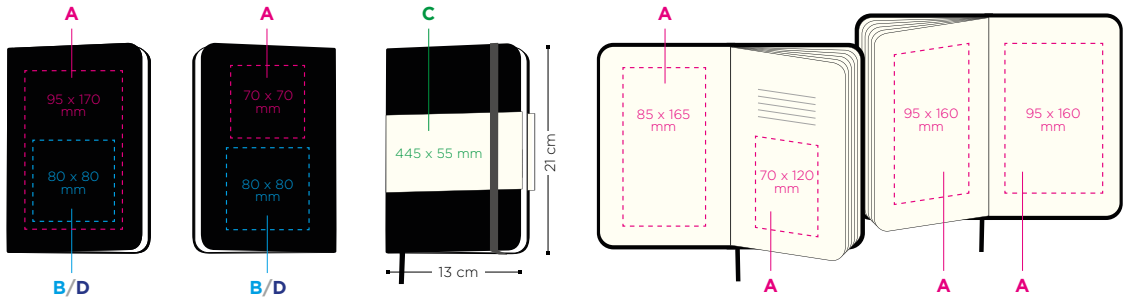

Páginas interiores:

400

Papel marfim, 70 g/m²

*Enquanto os stocks durarem

Técnicas de impressão:



(SP)
SERIGRAFIA



(DB)
DEBOSSING



(DG)
QUADRICROMIA



(HS) HOT
STAMPING

- PRETO
- OURO (871 C)
- PRATA (877 C)
- BRANCO
- TRANSPARENTE





CLASSIC NOTEBOOK MEDIUM 11.5 X 18 CM

15107

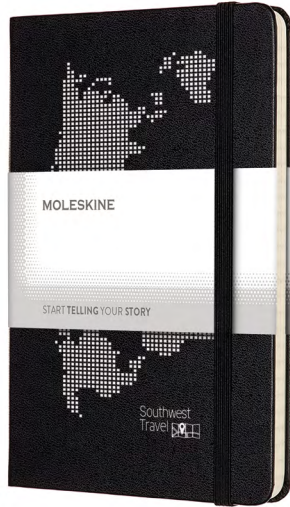

XL NOTEBOOK
19 X 25 CM

LARGE NOTEBOOK
13 X 21 CM

POCKET NOTEBOOK
9 X 14 CM

MEDIUM NOTEBOOK <
11.5 X 18 CM



BLACK *

Quantidade mínima de encomenda 25 v.

Personalização:

- A SP:** máx. 1 cor
- B DB:** Transparente
- C DG:** Quadricromia em faixa de papel exterior
- D HS:** máx. 1 cor

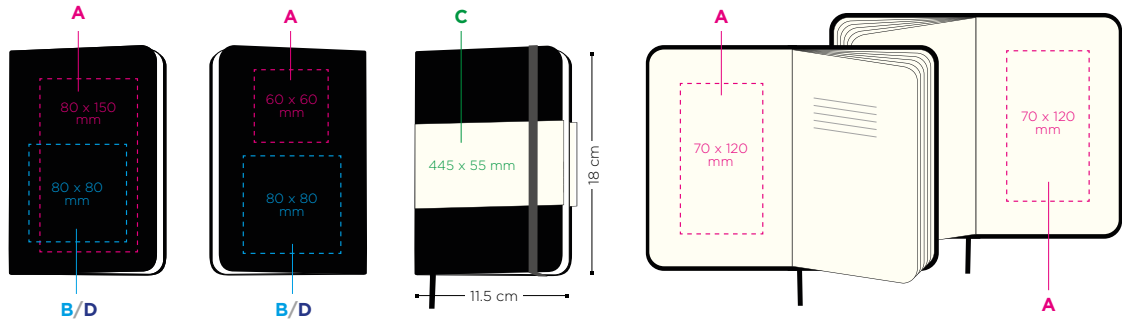

Páginas interiores:

208

Papel marfim, 70 g/m²

*Enquanto os stocks durarem

Técnicas de impressão:



(SP)
SERIGRAFIA



(DB)
DEBOSSING



(DG)
QUADRICROMIA



(HS)
HOT STAMPING

- PRETO
- OURO (871 C)
- PRATA (877 C)
- BRANCO
- TRANSPARENTE





CAHIER JOURNALS

15076

POCKET 9 X 14 CM



capa de cartolina

Últimas 16 folhas destacáveis

15067

LARGE 13 X 21 CM

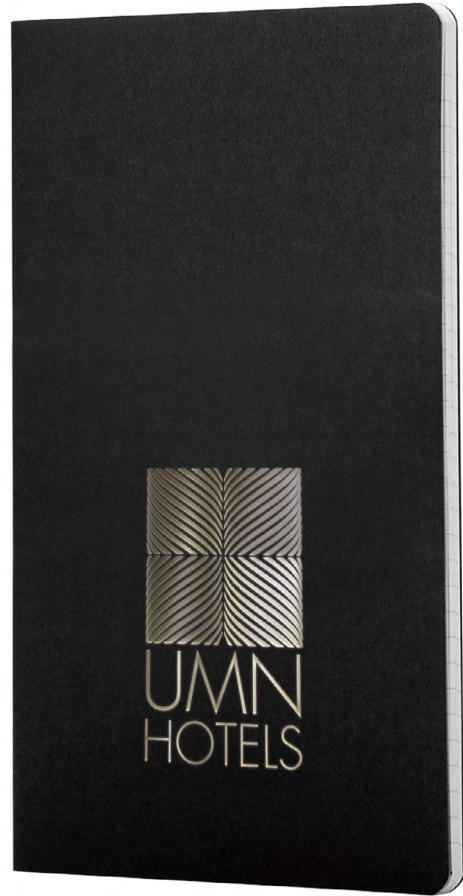

POCKET - 15076



OUTRAS OPÇÕES A PEDIDO



PLAIN PAPER

LARGE - 15067



LARGE - 15067



*Enquanto os stocks durarem

Quantidade mínima de encomenda 100 u.

Personalização:

- A SP:** máx. 1 cor
- B HS:** máx. 1 cor
- C DB:** Transparente

Pocket
15076

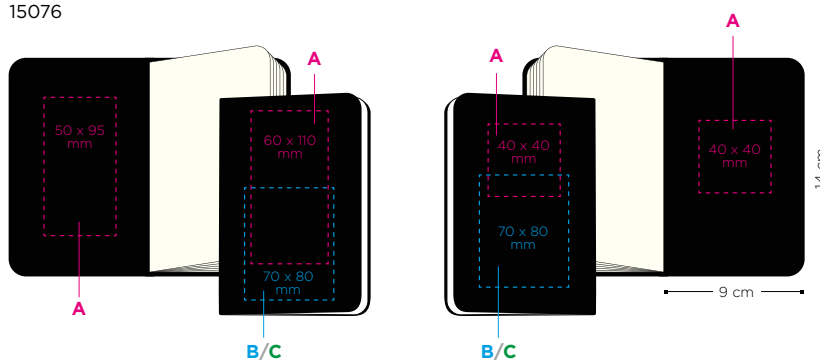

Large
15067

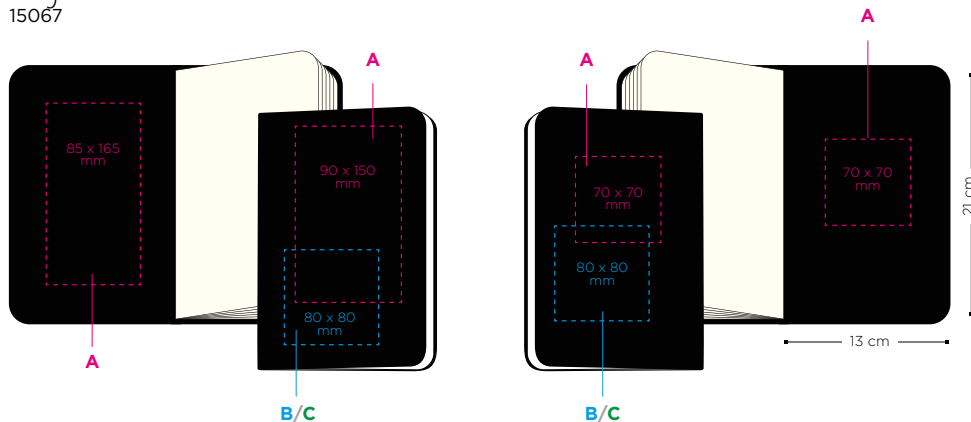

Páginas interiores:

- 64 15076
- 80 15067

Papel marfim, 70 g/m²

Técnicas de impressão:



(SP) SERIGRAFIA



(DB) DEBOSSING



(HS) HOT STAMPING

- PRETO
- OURO (871 C)
- PRATA (877 C)
- BRANCO
- TRANSPARENTE





PASSION JOURNAL

Presente único para documentar os seus interesses e momentos-chave

15109

LARGE 13 X 21 CM



VINHOS

Escreva o seu próprio guia de vinhos

DIÁRIO DE VINHOS*

15113

LARGE 13 X 21 CM

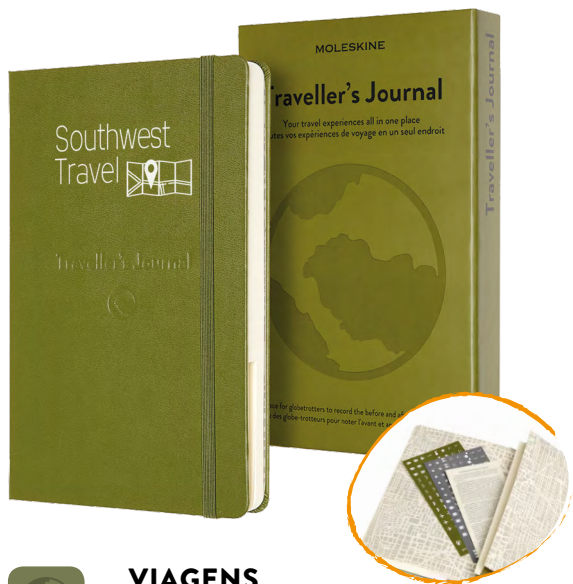

VIAGENS

As suas melhores experiências de viagem num local

DIÁRIO DE VIAGENS*

Quantidade mínima de encomenda 16 v.

Personalização:

- A SP:** máx. 1 cor
- B HS:** máx. 1 cor
- C DB:** Transparente

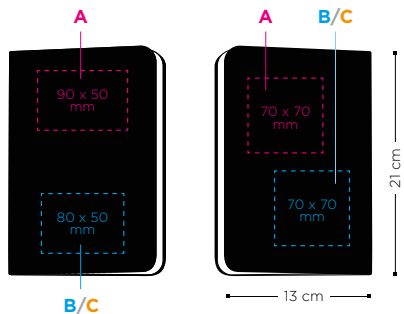

Páginas interiores:

400

Papel de 70 g/m²

Outras opções a pedido:



DIÁRIO DE RECEITAS



DIÁRIO DO BEM-ESTAR

Consultar MOQ e preços

*Enquanto os stocks durarem

Técnicas de impressão:



(SP) SERIGRAFIA



(DB) DEBOSSING



(HS) HOT STAMPING

- PRETO
- OURO (871 C)
- PRATA (877 C)
- BRANCO
- TRANSPARENTE



GIFTBOX MOLESKINE®

Complete o presente com esta elegante caixa

12016  SOFT COVER NOTEBOOK SET

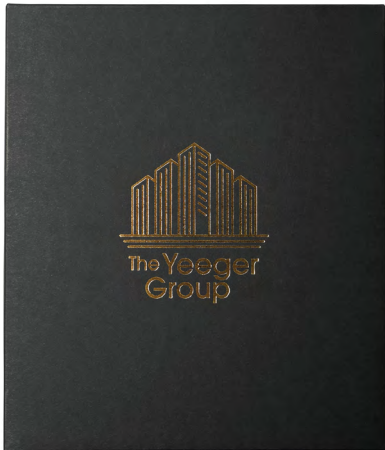

12017  HARD COVER NOTEBOOK SET



BLACK*

1. Escolha e personalize um notebook clássico grande
2. Combine-o com uma caneta Moleskine
3. Personalize a caixa de presente

Conjunto de caderno e esferográfica

quantidade mínima de encomenda 25 v.

Personalização:

A SP: máx. 1 cor

B HS: máx. 1 cor

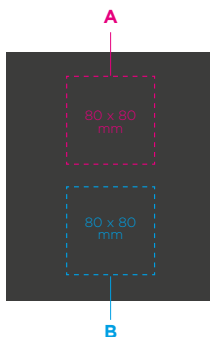

Técnicas de impressão:





(SP) SERIGRAFIA



(HS) HOT STAMPING

 PRETO

 OURO (871 C)

 PRATA (877 C)

 BRANCO

 TRANSPARENTE

*Enquanto os stocks durarem



SMART WRITING SET

Digitalize suas idéias em tempo real

15104*



Nova Smart Pen 3: de forma elegante, concebida para ser mantida confortavelmente. Carregador exclusivo e específico para a caneta.

APP NOTES 2.0



Quantidade mínima de encomenda | v.

Personalização:

- A DB:** Transparente
- B HS:** máx. 1 cor
- C BP:** britePix™

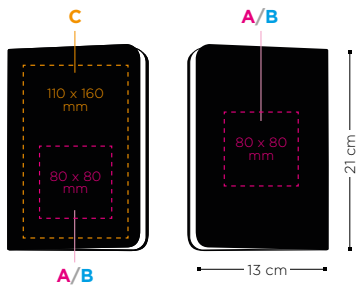

O seu Smart Writing Set inclui sempre estes elementos:

- Smart Notebook com papel Ncoded concebido para ser utilizado com a Smart Pen
- Smart Pen
- 1 recarga de tinta
- 1 carregador magnético

Técnicas de impressão:



(DB) DEBOSSING



(BP) britePix™



(HS) HOT STAMPING

- PRETO
- OURO (871 C)
- PRATA (877 C)
- BRANCO
- TRANSPARENTE



Caixa externa



Páginas interiores:

176 15104 Papel de 100 g/m²

*Produto a pedido



BUSINESS BACKPACK

O seu espaço de trabalho móvel

15108



Etiqueta de identificação interna

Correia para prender na bagagem + fecho de segurança oculto



Compartimentos de fácil acesso para objetos pequenos



BLACK*

O seu espaço de trabalho móvel.
Aumenta a produtividade em movimento.

Criada para quem passa muito tempo a viajar, esta mochila profissional apresenta bolsos e compartimentos práticos para armazenar e proteger documentos, dispositivos (até 15"), cadernos, e todos os tipos de acessórios.

Técnica de impressão:



(SP)
SERIGRAFIA

Quantidade mínima de encomenda 8 u.

Personalização:

SP: máx. 1 cor



*Enquanto os stocks durarem



As imagens visam contextualizar o produto.

Reservamo-nos o direito de alterar a configuração e as diferentes combinações sem notificação prévia.